

SU am 19.03./ 26.03.

| | <u>Radfahrausbildung</u> |
|----------------|--|
| Freitag | <p>Anfahren/Fahren auf der Straße AB – Richtiges Anfahren AB – Fahren auf der Straße AB – Fahren auf der Straße – Ampel 1 +2</p> <p>Verkehrszeichen auf meinem Schulweg 3x AB's – Kennst du dich aus? (farbige Kopien) AB's – Verkehrszeichen – Sonderwege und Verbote für Radfahrer 1+2</p> <p>Das Rechtsabbiegen + Rechts vor links AB – Das Rechtsabbiegen AB – Vorfahrtsregeln: Rechts vor links AB – Rechts vor links AB – Gold Training - Sicher nach rechts abbiegen</p> |



Richtiges Anfahren

Name:

Datum:



Sieh dir die Bilder genau an.



Bringe die Sätze in die richtige Reihenfolge.

So geht's:

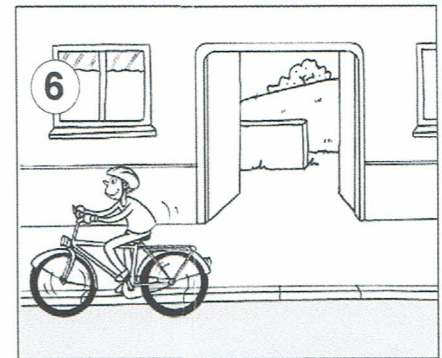
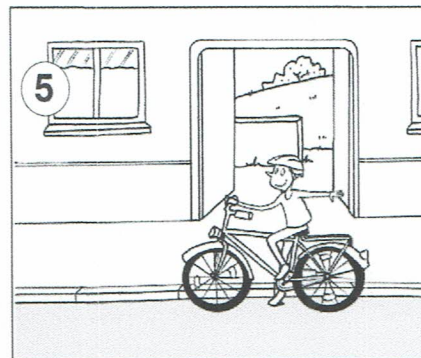
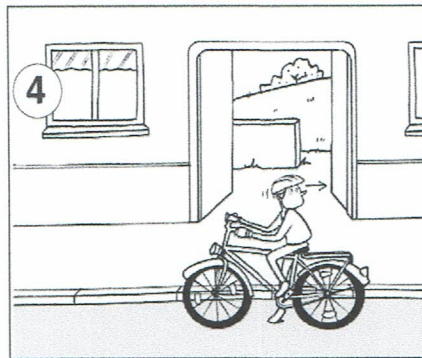
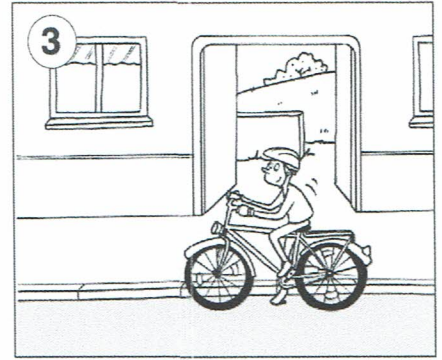
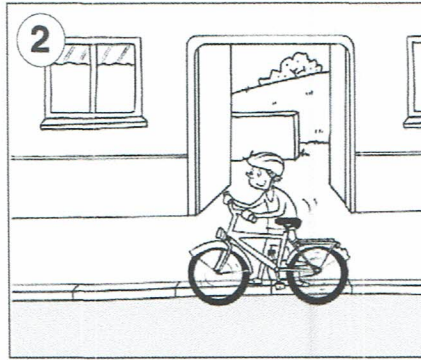
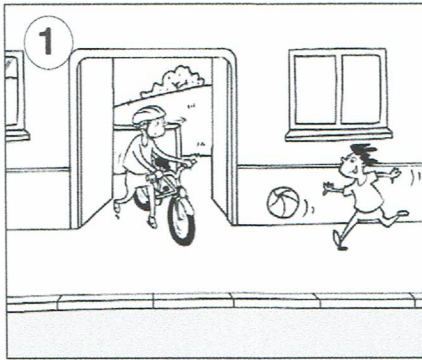

| | |
|----------|--|
| | Ich fahre los. |
| 1 | Ich schiebe mein Fahrrad zur Fahrbahn. |
| | Ich steige auf mein Fahrrad. |
| | Ich sehe mich um, ob alles frei ist. |
| | Ich stelle mein Fahrrad in Fahrtrichtung an den Straßenrand. |
| | Ich gebe Handzeichen nach links. |

Name:



Thema: Fahren auf der Straße

1 2 3



Welches Verhalten ist falsch? Streiche durch.

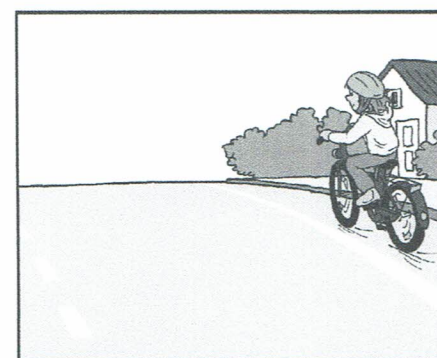
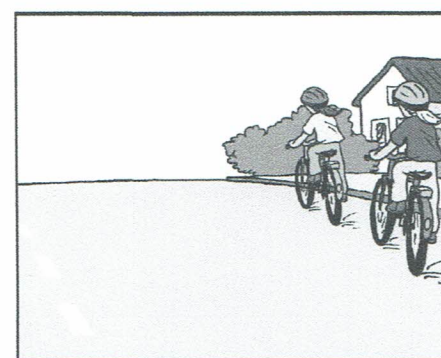
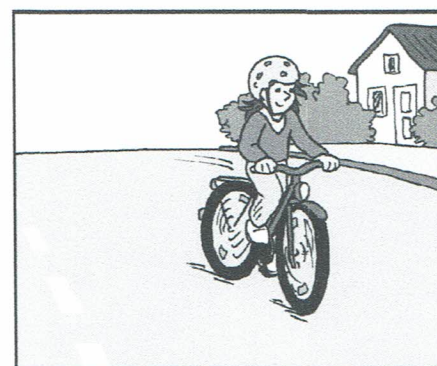
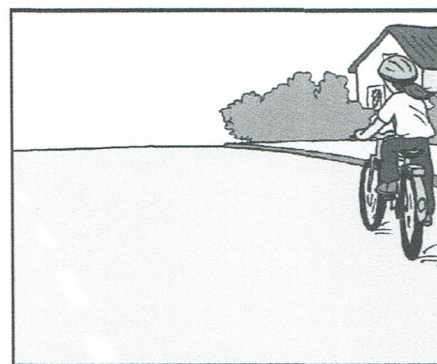
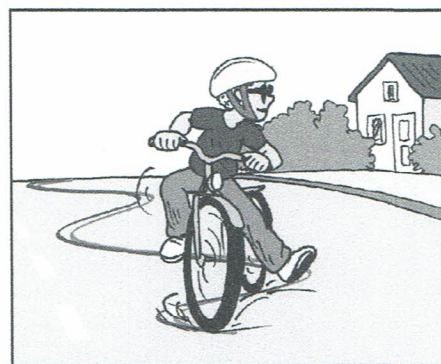
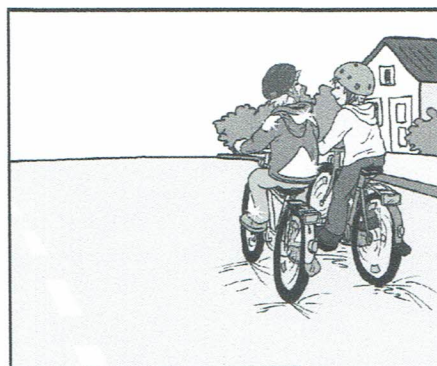
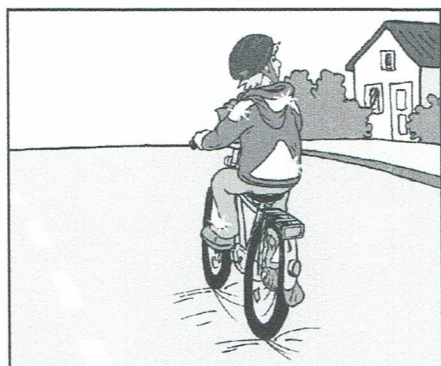



Name:

Thema: Fahren auf der Straße – Ampel 1



Verbinde.

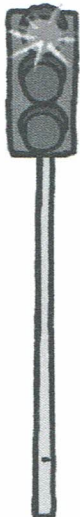

Vorsicht,
gleich anhalten

Gleich losfahren

Anhalten

Fahren



Male die Ampeln entsprechend an!

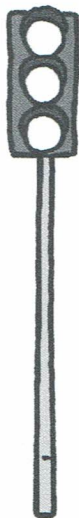
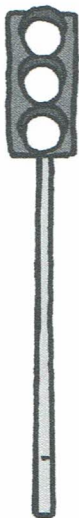
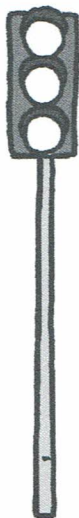

Anhalten

Gleich losfahren

Vorsicht,
gleich anhalten

Fahren

Name:



Thema: Fahren auf der Straße – Ampel 2



Wo muss ich anhalten? Kreuze an.

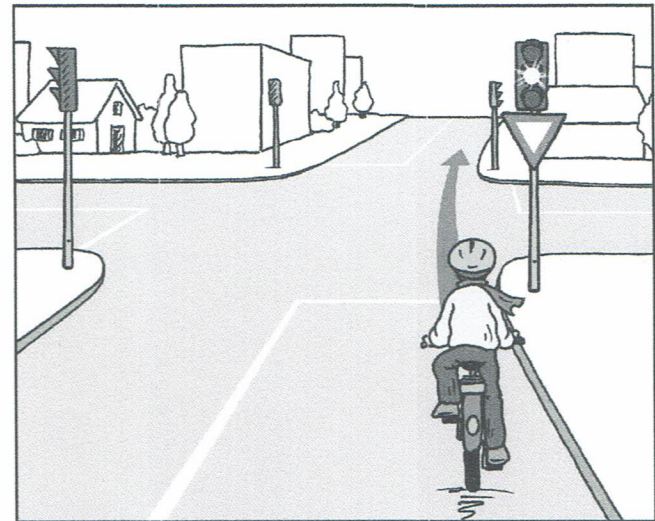
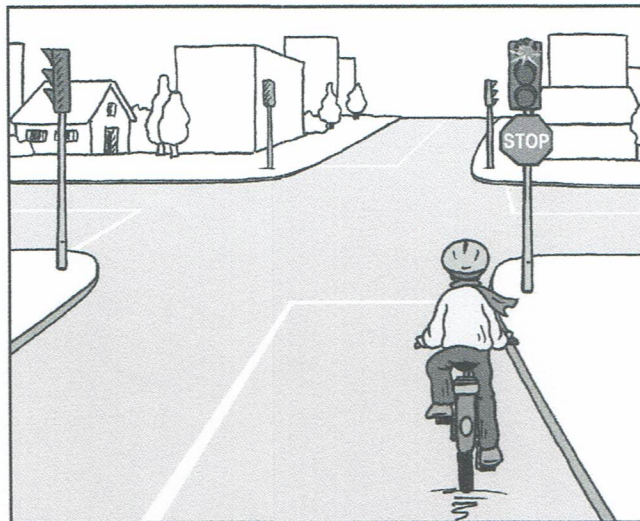
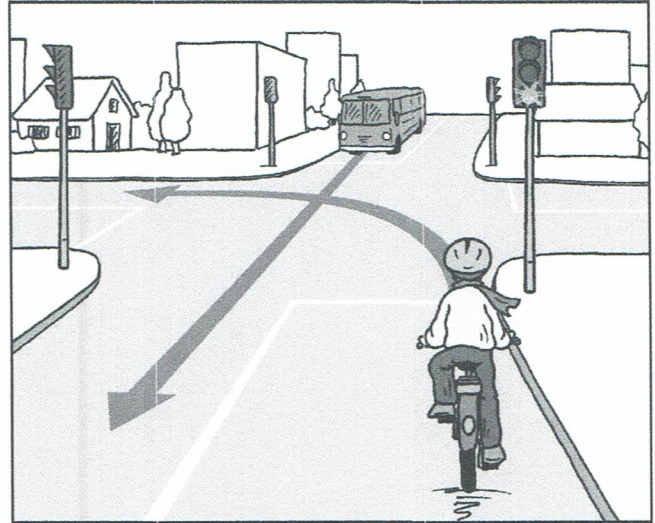
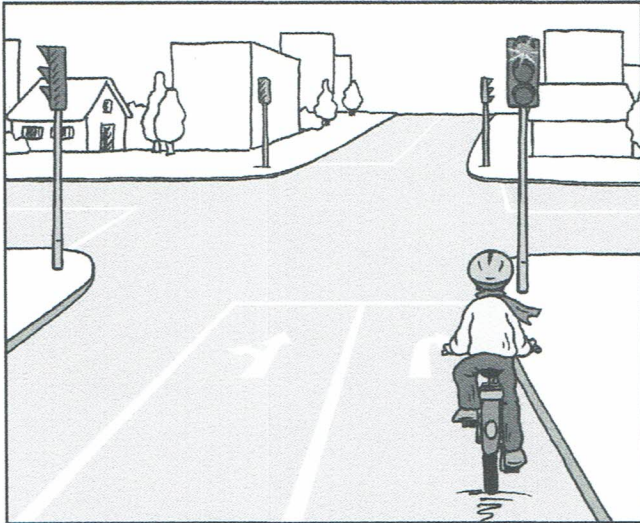

Kennst du dich aus? – Verkehrszeichen 1



| | | |
|---|--|--|
|  | Einbahnstraße | |
| | Vorfahrtsstraße | |
| | Verbot der Einfahrt | |
|  | Links vorbei | |
| | Rechts vorbei | |
| | Kurve nach links | |
|  | Vorfahrtsstraße | |
| | Ende der Vorfahrtsstraße | |
| | Vorfahrt gewähren | |
|  | Fußgängerüberweg | |
| | Einbahnstraße | |
| | Fahrradweg | |
|  | Fahrzeuge von links und rechts haben Vorfahrt. | |
| | Verbot der Einfahrt | |
| | Fußgängerweg | |
|  | Ich habe an der nächsten Kreuzung Vorfahrt. | |
| | Vorfahrtsstraße | |
| | Kurve nach rechts | |
|  | Baustelle | |
| | Einfahrt verboten | |
| | Verengte Fahrbahn | |

Kennst du dich aus? – Verkehrszeichen 2



| | | |
|--|---|--|
| | Einbahnstraße | |
| | Vorfahrtsstraße | |
| | Ende der Vorfahrtsstraße | |
| | Fahrradweg | |
| | Zebrastreifen | |
| | Achtung Baustelle | |
| | Einseitig verengte Fahrbahn | |
| | Ende der Vorfahrtsstraße | |
| | Vorfahrt gewähren | |
| | Spielstraße | |
| | Fußgängerweg | |
| | Fahrradweg | |
| | Stopp! Die anderen haben Vorfahrt. | |
| | Verbot der Einfahrt | |
| | Parken | |
| | Gegenverkehr hat Vorrang | |
| | Fußgängerweg | |
| | Vorfahrtsstraße | |
| | An der nächsten Kreuzung gilt rechts vor links. | |
| | Einbahnstraße | |
| | Radweg | |

Kennst du dich aus? – Verkehrszeichen 3





| | | |
|--|-------------------------------|--|
| | Gemeinsamer Fuß- und Radweg | |
| | Fußweg | |
| | Radweg | |
| | Radweg | |
| | Spielstraße | |
| | Verbot für Fahrräder | |
| | Zebrastrreifen | |
| | Einbahnstraße | |
| | Fußgängerzone | |
| | Achtung Kinder | |
| | Spielen verboten | |
| | Für Fußgänger verboten | |
| | Für Fußgänger verboten | |
| | Getrennter Rad-und Fußweg | |
| | Für Fahrräder verboten | |
| | Ich darf nur rechts abbiegen. | |
| | Fußgängerweg | |
| | Durchfahrt verboten | |
| | Fußgängerzone | |
| | Einbahnstraße | |
| | Radweg | |

Verkehrszeichen – Sonderwege und Verbote für Radfahrer 1



Name:

Datum:

- 1  Male die Verkehrszeichen in der richtigen Farbe an (rot oder blau).
- 2  Wo darfst du mit dem Fahrrad fahren?
Kreuze an.

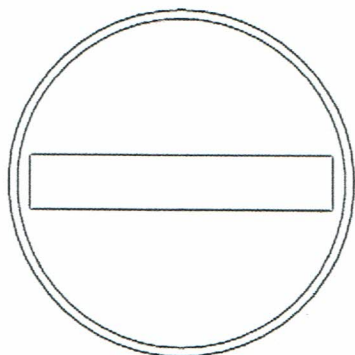









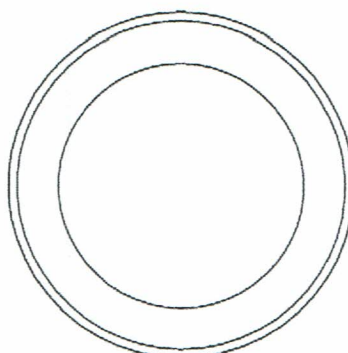



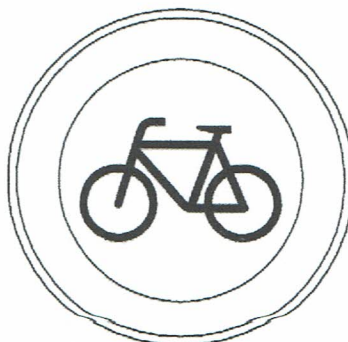



Verkehrszeichen – Sonderwege und Verbote für Radfahrer 2

Name:

Datum:

1  Male die Verkehrszeichen in der richtigen Farbe an.

2  Verhält sich der Radfahrer richtig  oder falsch  ?
Kreuze an.

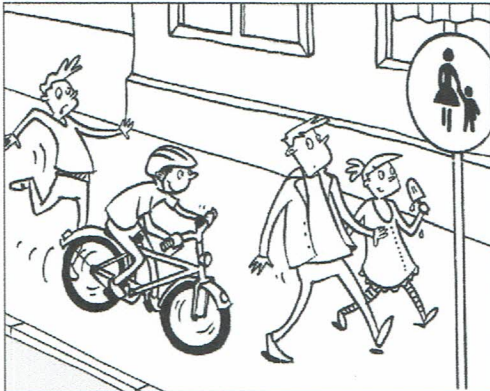





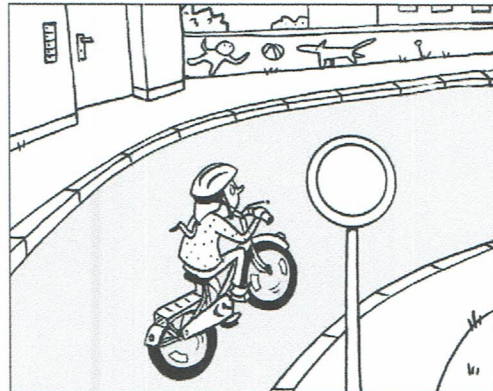





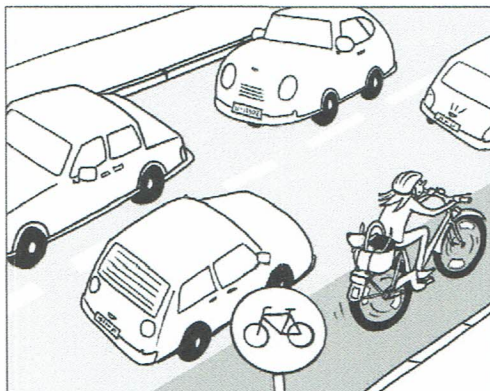







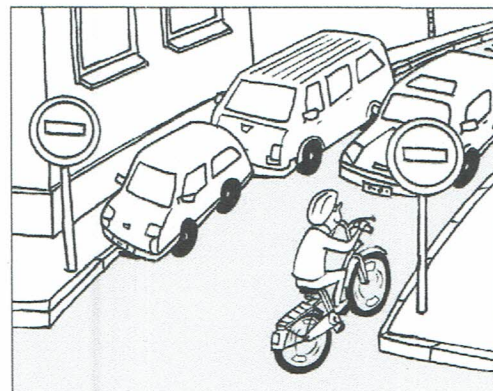







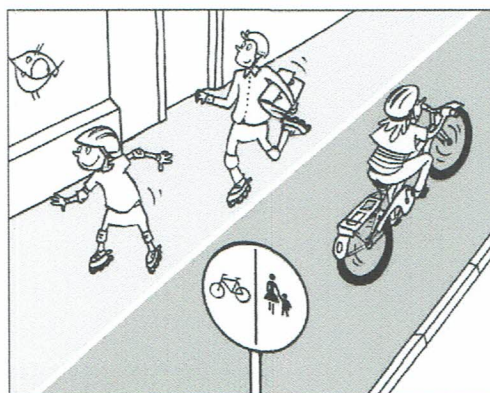







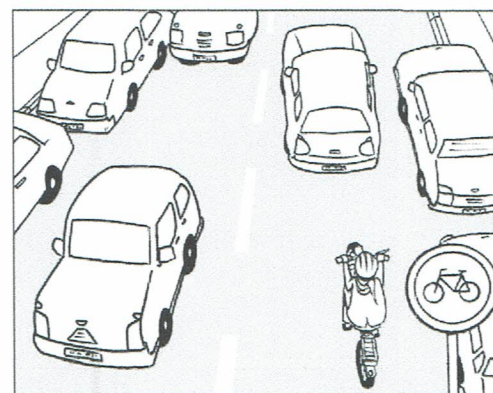









Das Rechtsabbiegen

1 Was musst du tun, wenn du nach rechts abbiegen willst? Erkläre. Die Wörter auf dem Zettel und die Zeichnung können dir helfen.

Rechtsabbiegen

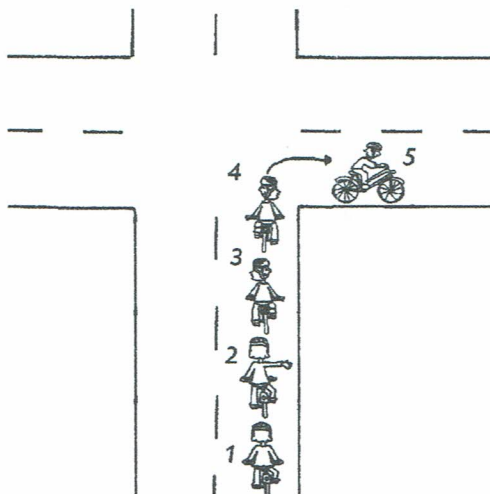

Handwriting lines for the student's answer.

Geschwindigkeit verringern - Handzeichen - rechts - umschaun -
umschaun - links - Lenker mit beiden Händen fassen - enger Bogen -
abbiegen - andere Verkehrsteilnehmer



Vorfahrtsregeln 2: Rechts vor links

An allen Kreuzungen und Straßeneinmündungen, an denen es keine Verkehrsschilder, keine Ampel und keinen Polizisten gibt, der den Verkehr regelt, gilt immer:

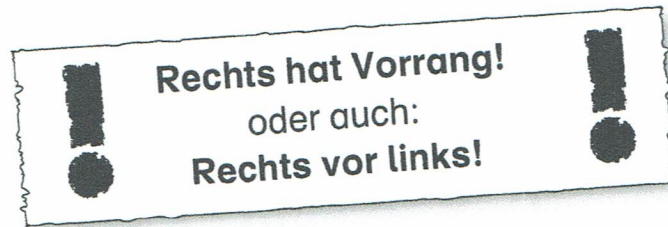

Das heißt: Wer von rechts kommt, hat Vorfahrt und darf also zuerst fahren. Dabei ist es egal, ob man im Auto oder auf dem Fahrrad fährt, die Regel gilt für alle Verkehrsteilnehmer.

Achtung: Auch wenn du von rechts kommst und Vorfahrt hast, musst du immer vorsichtig sein, gut nach links schauen und im Notfall auf deine Vorfahrt verzichten!

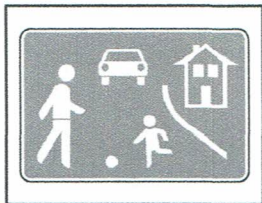

In verkehrsberuhigten Bereichen gilt immer rechts vor links!

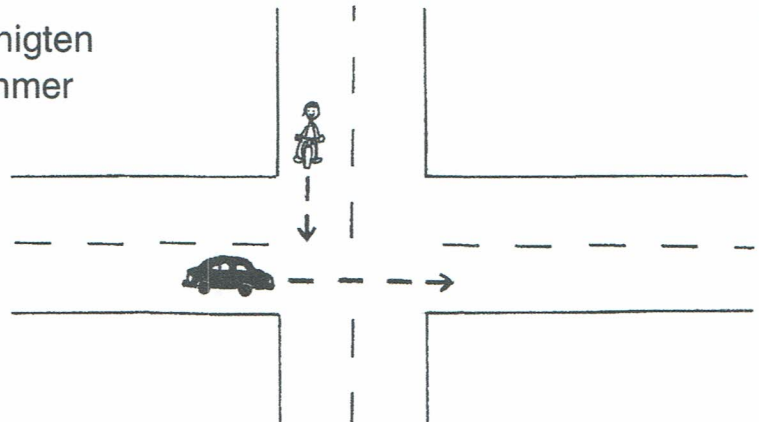

Ausnahme: Wer von einer Grundstücksausfahrt oder einem Feld- oder Waldweg kommt, muss immer warten.

1 Zeichne eine Verkehrssituation, für die die Regel „rechts vor links“ gilt.

Rechts vor links



Name:

Datum:



Wer darf zuerst fahren?

Schreibe die Zahlen 1, 2, 3 in die Kreise.

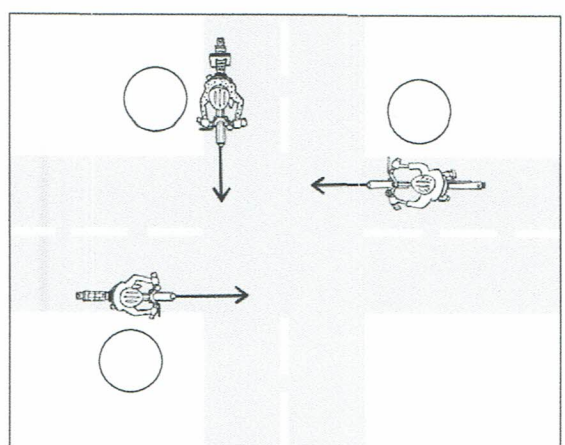
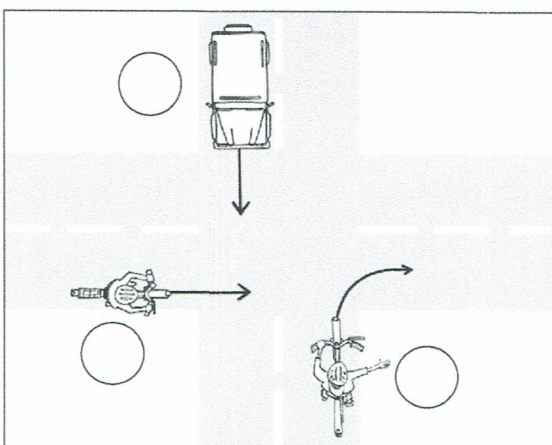
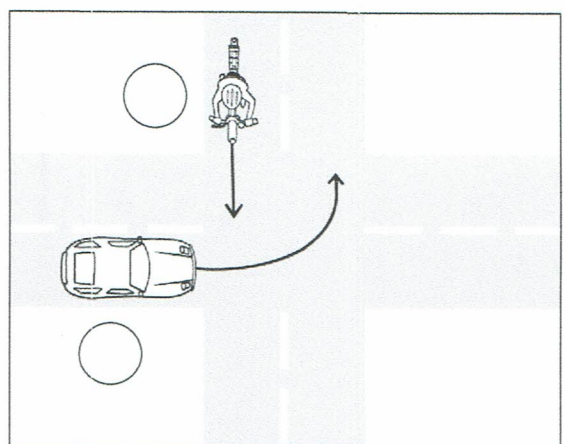
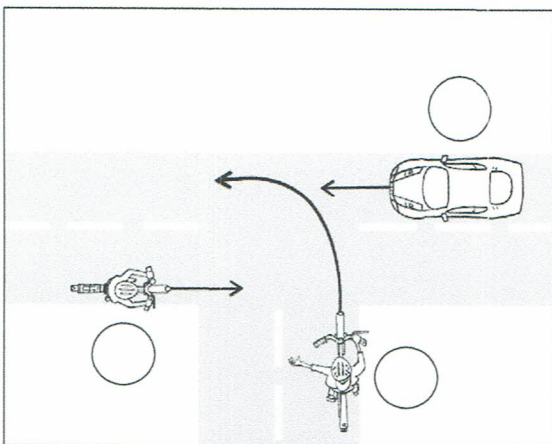
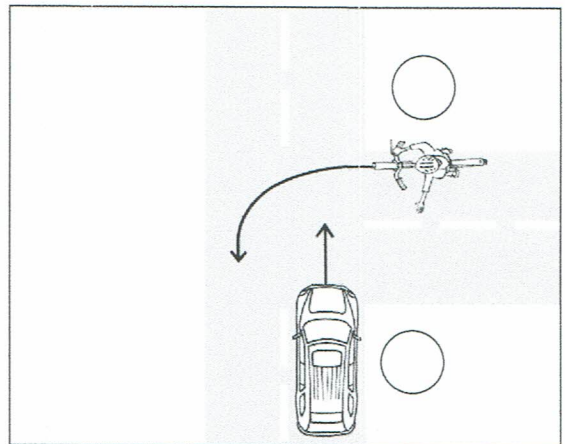
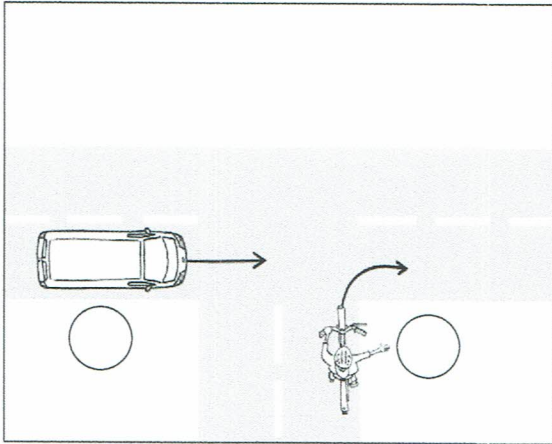

Es gilt immer rechts vor links!



Gold-Training (1)

Sicher nach rechts abbiegen

Kreuze die passende Aussage zu jedem Bild an.

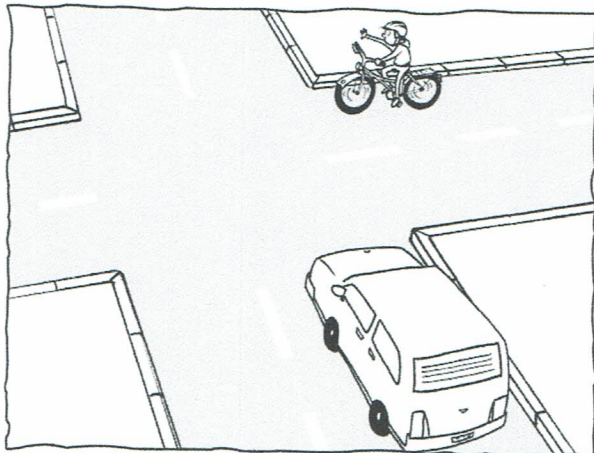

- Du hast hier Vorfahrt. Deshalb kannst du einfach weiterfahren und musst nicht auf das Auto achten.
- Du bist bremsbereit. Um sicher zu sein, dass der Autofahrer dich gesehen hat, nimmst du Blickkontakt auf.

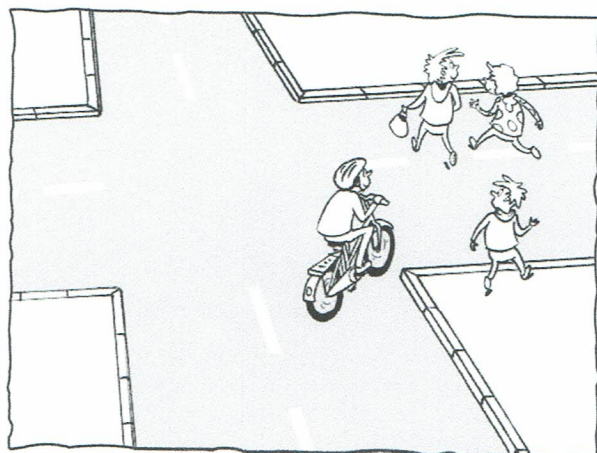

- Du hast Vorfahrt, das Kind muss warten, bis du vorbeigefahren bist.
- Du stoppst und wartest, bis die Fußgänger die Straße überquert haben.
- Du fährst mit deinem Fahrrad um die Kinder herum, denn dafür ist genug Platz.

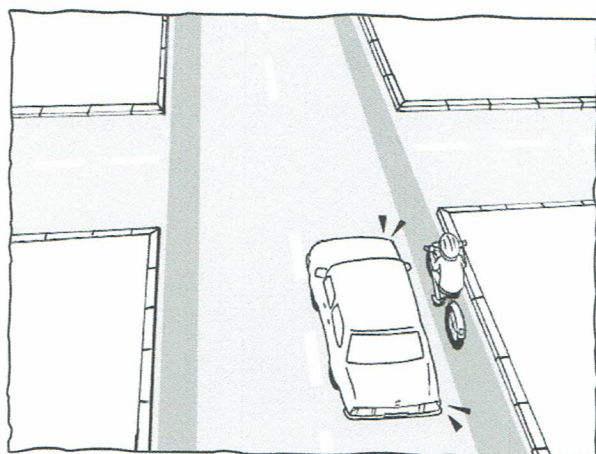

- Du hast hier Vorfahrt. Das Auto muss warten.
- Du bist bremsbereit. Vielleicht hat der Autofahrer dich nicht gesehen?
- Du hältst an und lässt das Auto abbiegen. Dann schiebst du dein Rad über die Straße und fährst dort auf dem Radweg weiter.