

# Arbeitsplan SU vom 19.04. bis 23.04.21

Woche	Inhalte Radfahrausbildung	☺ ☹ Selbst- einschät- zung	✓	☺ ☹ Eltern
<b>Mo</b>	<u>Links abbiegen</u> AB – Sicher links abbiegen AB – Links abbiegen (Stufe 2) AB – Links abbiegen - Vorfahrtsregelung  <b>Bitte schicke diese Arbeitsblätter deiner Lehrkraft als PDF per Mail zu.</b>			
<b>Fr</b>	<u>Wiederholung Vorfahrt</u> AB – Vorfahrt  <u>Hindernisse auf der Straße</u> AB – Hindernisse auf der Straße AB – An Hindernissen vorbeifahren			

# Sicher links abbiegen



Name:

Datum:

Wenn du bei viel Verkehr oder an einer großen Kreuzung links abbiegen willst, dann ist es oft besser, abzusteigen und die Fußgänger-Ampeln zu benutzen.





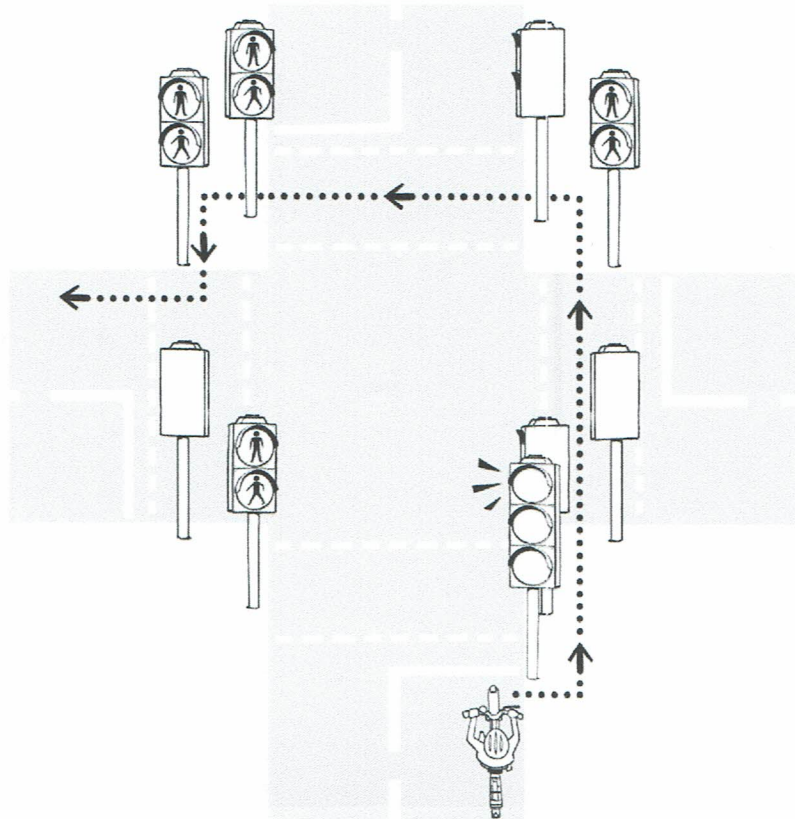

Beispiel:



Sieh dir das Bild genau an.



Bringe die Sätze in die richtige Reihenfolge.

	Ich fahre vorsichtig auf der Straße wieder an.
	Ich schiebe mein Fahrrad über die erste Ampel.
	Ich schiebe mein Fahrrad über die zweite Ampel.
	Ich steige ab und schiebe mein Fahrrad auf den Fußweg.



## Links abbiegen (Stufe 2)

Name:

Datum:



Sieh dir das Bild genau an.



Setze die Wörter aus dem Kasten richtig ein.

So biegst du richtig links ab:

- ① U \_\_\_\_\_
- ② H \_\_\_\_\_ geben
- ③ Zur M \_\_\_\_\_ einordnen
- ④ V \_\_\_\_\_ beachten
- ⑤ G \_\_\_\_\_ vorbeilassen
- ⑥ Noch einmal u \_\_\_\_\_
- ⑦ Im großen Bogen a \_\_\_\_\_
- ⑧ Auf F \_\_\_\_\_ achten

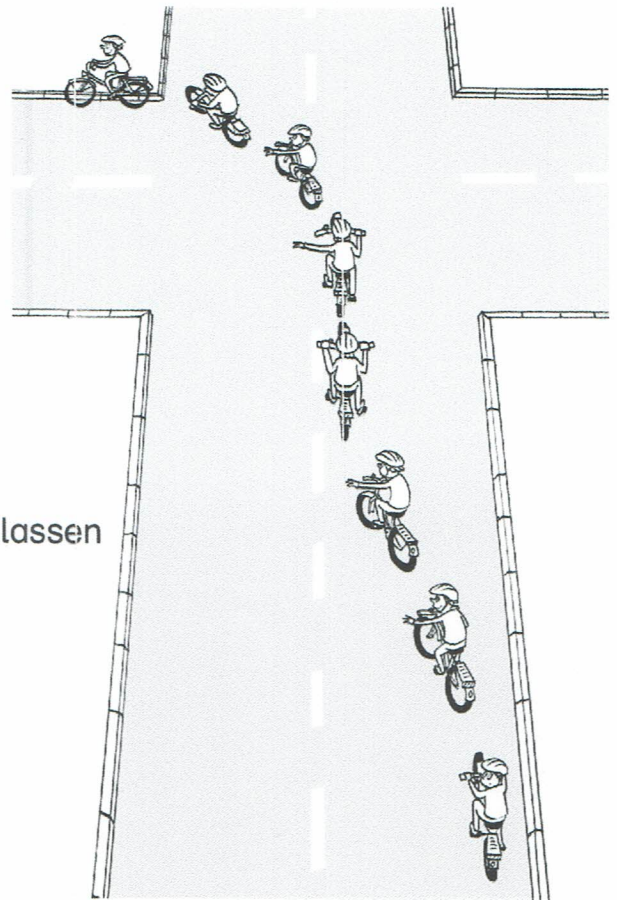

Handzeichen • Mitte • umsehen • Gegenverkehr • Umsehen  
abbiegen • Fußgänger • Vorfahrt

# Links abbiegen – Vorfahrtsregelung



Name:

Datum:



Wer hat Vorfahrt?  
Kreise ein.

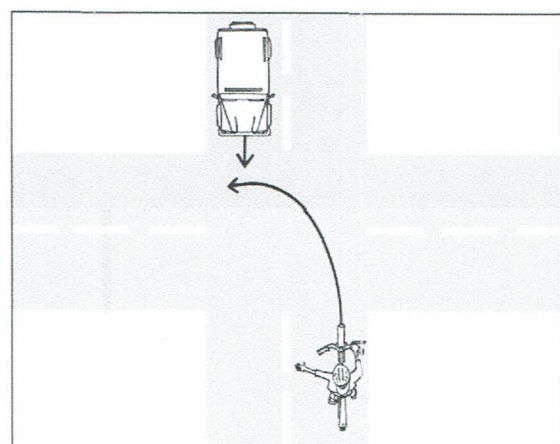
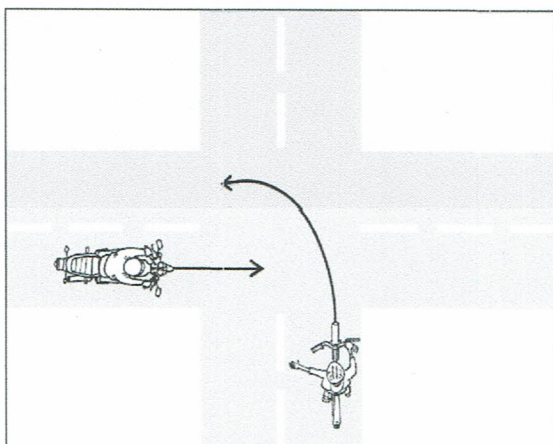
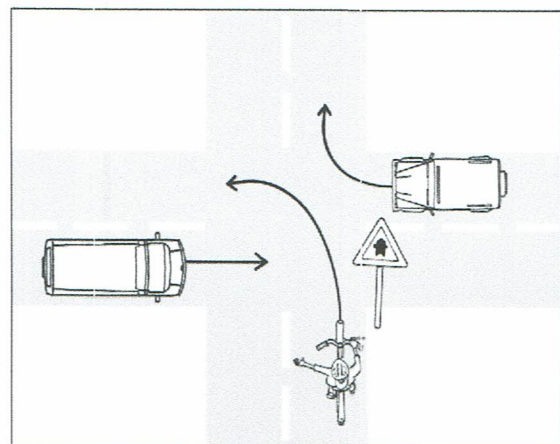
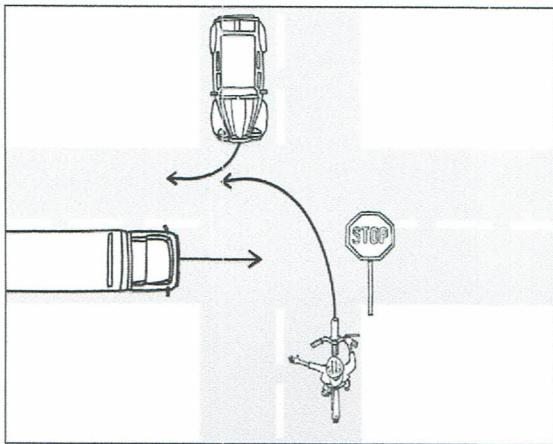
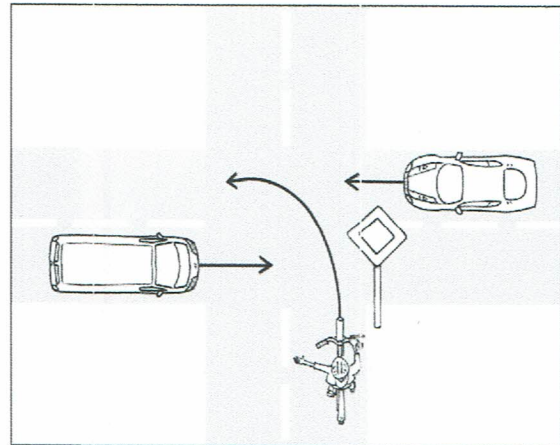
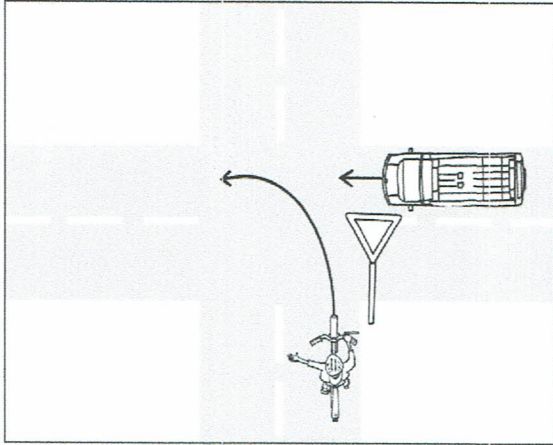

**Achtung:** Beim links Abbiegen immer die Vorfahrtsregelung beachten!





# Vorfahrt

Aufgabe: Schreibe ein „r“ für richtig und ein „f“ für falsch hinter die Sätze. Lese dir die Sätze genau durch!

## Vorfahrt

Vorfahrt gewähren heißt: Ich lasse den anderen Verkehrsteilnehmer zuerst fahren.	
Bei einem Stopp-Zeichen muss ich nicht unbedingt stehenbleiben, ich muss nur genau schauen.	
Das Stopp-Schild heißt für mich: Fuß auf den Boden stellen und stehenbleiben!	
Wenn ich an eine Kreuzung komme, schaue ich, ob Verkehrszeichen da sind.	
Ich achte immer genau auf andere Verkehrsteilnehmer.	
Ein Auto hat immer Vorfahrt. Ich muss dann stehenbleiben.	
Wenn ich unsicher bin, steige ich ab und schiebe mein Rad.	
Das Schild „Vorfahrtstraße“ ist rund, blau und gelb in der Mitte.	
Das Schild „Vorfahrt gewähren“ sieht so aus: Dreieck mit der Spitze nach unten und ein roter Rand.	
Wenn kein Verkehrszeichen da ist, gilt die „Stehenbleib-Regel“.	
Bei der „Vorfahrtstraße“ darf ich zuerst fahren. Aber ich passe trotzdem gut auf.	
Das Schild „Vorfahrtstraße“ ist viereckig, gelb und hat einen weißen Rand.	
Wenn ich auf der Vorfahrtstraße fahre, muss ich nicht auf andere Verkehrsteilnehmer achten, denn ich habe Vorfahrt.	





# Hindernisse auf der Straße

Name:

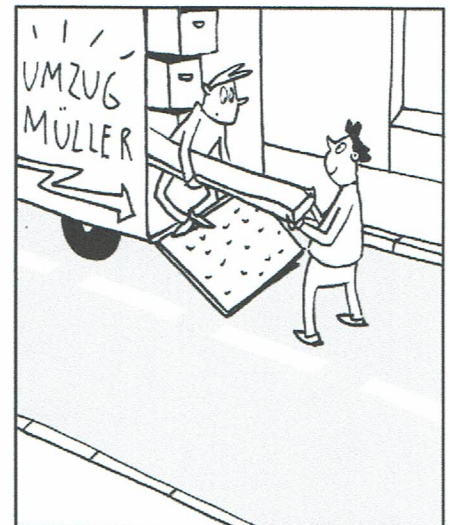
Datum:



- 1  Einige Verkehrszeichen weisen auf Hindernisse auf der Straße hin. Male die Verkehrszeichen in der richtigen Farbe an.
- 2  Verbinde mit der richtigen Beschreibung.

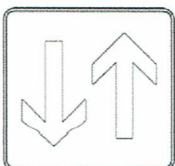

Hier darf ich nur links vorbeifahren.

Die Fahrbahn ist auf einer Seite verengt.

Die Fahrzeuge, die mir entgegenkommen, haben Vorrang.

Ich habe Vorrang. Die Fahrzeuge, die mir entgegenkommen, müssen warten.

Achtung, Baustelle. Ich muss gut aufpassen.

## Gold-Training (2)

### An Hindernissen vorbeifahren

Trage die Ziffern aus der Zeichnung an den richtigen Sätzen ein.

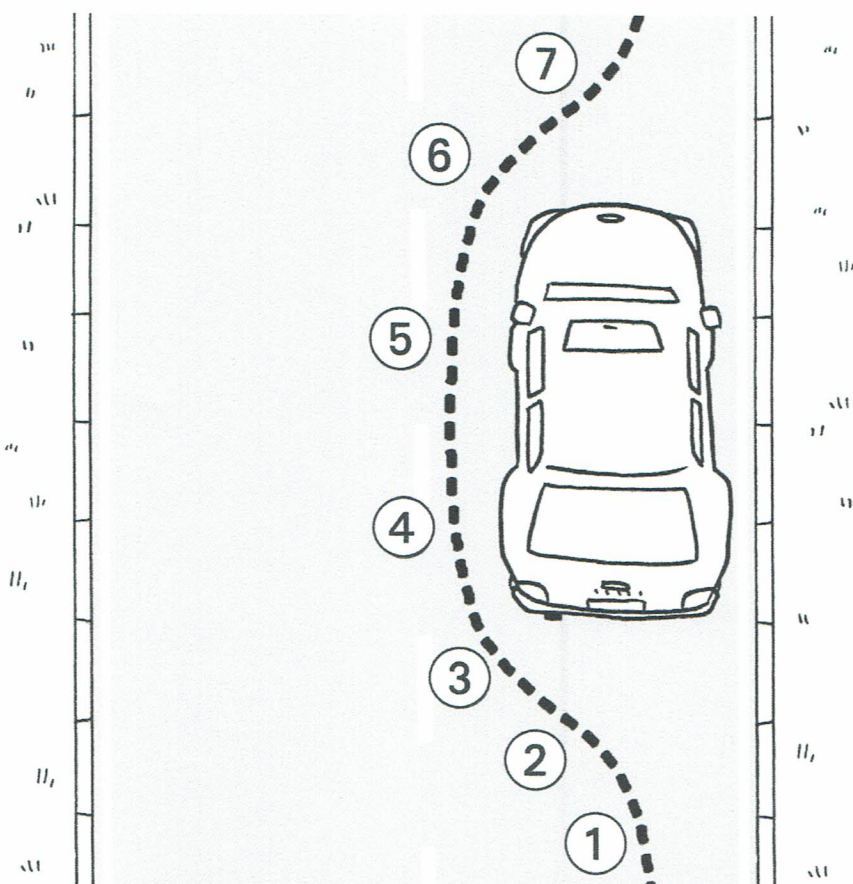

- 1 Ich ordne mich nach links ein.
- 2 Beim Vorbeifahren halte ich den Sicherheitsabstand ein. Der Sicherheitsabstand beträgt ungefähr 1 m.
- 3 Zuerst schaue ich mich nach hinten links um.
- 4 Sobald ich an dem Hindernis fast vorbei bin, schaue ich mich nach rechts um und gebe ein Handzeichen nach rechts.
- 5 Ich beachte den Gegenverkehr, wenn ich zur Fahrbahnmitte komme.
- 6 Am Ende ordne ich mich wieder rechts ein und setze meine Fahrt am rechten Fahrbahnrand fort.
- 7 Dann gebe ich links ein Handzeichen.